



SSKV

**Spannsatz
Gripper****Anwendung**

SSKV-Spannsätze sind hauptsächlich zum Einziehen und Ausstoßen von Steilkegelwerkzeugen bestimmt, die mit international nach DIN, ANSI, MAS, JIS und ISO genormten Anzugbolzen versehen, den schnellen automatischen Werkzeugwechsel erlauben. Das Betätigen erfolgt mechanisch, hydraulisch, elektromechanisch oder pneumatisch.

Konstruktionsmerkmale

SSKV-Spannsätze weisen sechs Spannklaue auf, die von einer Ringfeder gehalten und beim Spannen der Steilkegelwerkzeuge eine Kippbewegung ausführen. Beim Spannen verstärkt die Keilschräge der zentral angeordneten Zugschraube die Betätigungskraft und erzeugt damit an den Spannklaue eine vielfach höhere Spannkraft. Die spezielle tribologische Beschichtung garantiert eine größtmögliche Spannkraftkonstanz. Der Spannsatz ist wartungsfrei.

Eine Konterschraube erlaubt die stufenlose Lagebestimmung und Fixierung des Spannsatzes in der Z-Achse. Zum Montieren und Demontieren sind keine Spezialwerkzeuge erforderlich.

Kurzzeichen

F_{Smax}	kN	Spannkraft
h_S	mm	Spannhub
h_A	mm	Ausstoßhub
h_T	mm	Gesamthub
SW	mm	Schlüsselweite
M_A	Nm	Anzugsdrehmoment
AS		Anschlag ohne Werkzeug
SS		Spannstellung
LS		Lösestellung

Bestellbeispiel

SSKV 50 DIN

Lieferumfang

Spannsatz nach Datenblatt

Anmerkungen

Beim Spannen ohne Werkzeug stützt sich die Zugschraube des Spannsatzes am Ende des Gesamthubes h_T im Spindelinneren ab.

Application

SSKV gripper are primarily designed for drawing in and ejecting steep taper tooling provided with retention knobs internationally standardized as per DIN, ANSI, MAS, JIS and ISO which allow fast automatic tool changes.

Actuation is mechanical, hydraulic, electro-mechanical or pneumatic.

Design features

SSKV clamping sets have six collets held by an annular spring which allows a rocking movement for clamping the steep taper tools. During clamping the taper of the centrally positioned draw-bolt increases the actuation force, thereby generating a much higher clamping force at the collets. The special tribologic coating guarantees the highest possible constant clamping force. The clamping set is maintenance free.

A locking bolt permits infinitely variable positioning and fixation of the clamping set in the Z axis. No special tools are required for assembly and disassembly.

Abbreviation

F_{Smax}	kN	Clamping force
h_S	mm	Clamping stroke
h_A	mm	Ejection stroke
h_T	mm	Total stroke
SW	mm	Width across flats
M_A	Nm	Tightening torque
AS		Stop without tool
SS		Clamping position
LS		Release position

Ordering example

SSKV 50 DIN

Delivery scope

Gripper as per data sheet

Comments

When clamping without a tool the draw-bolt of the clamping set is supported at the end of the total stroke h_T inside the spindle.

SSKV

**Spannsatz
Gripper**

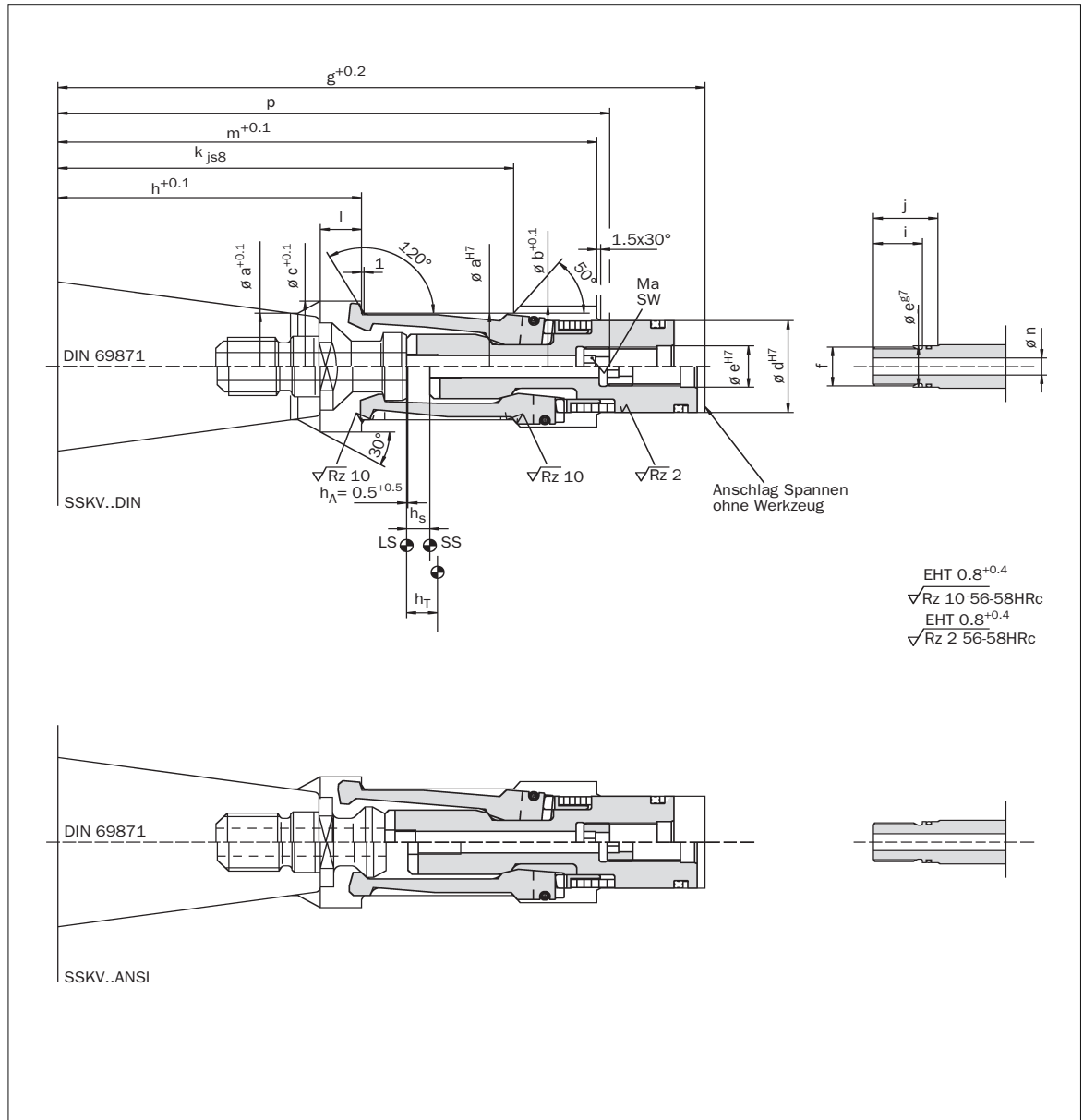

Maße | Technische Daten
Dimensions | Technical Data

Typ Type	a	b	c	d	e	f	g	h	i	j	k	l	m	n	p	h _T	h _s	F _{S max} kN	SW mm	M _A Nm
SSKV 40DIN	29	34	36	28	13	M 12 x 1,0	175	78,40	15	22,5	115,0	10	143	6	145	9	6	18	6	30
SSKV 40ANSI	25	34	36	28	13	M 12 x 1,0	175	78,40	15	22,5	115,0	10	143	6	145	9	6	18	6	30
SSKV 50DIN	44	50	54	38	17	M 16 x 1,5	251	117,75	19	25,0	176,75	16	209	7	214	12	9	35	8	50
SSKV 50ANSI	44	50	54	38	17	M 16 x 1,5	251	117,75	19	25,0	176,75	16	209	7	214	12	9	35	8	50

SSKV

Spannsatz
Gripper

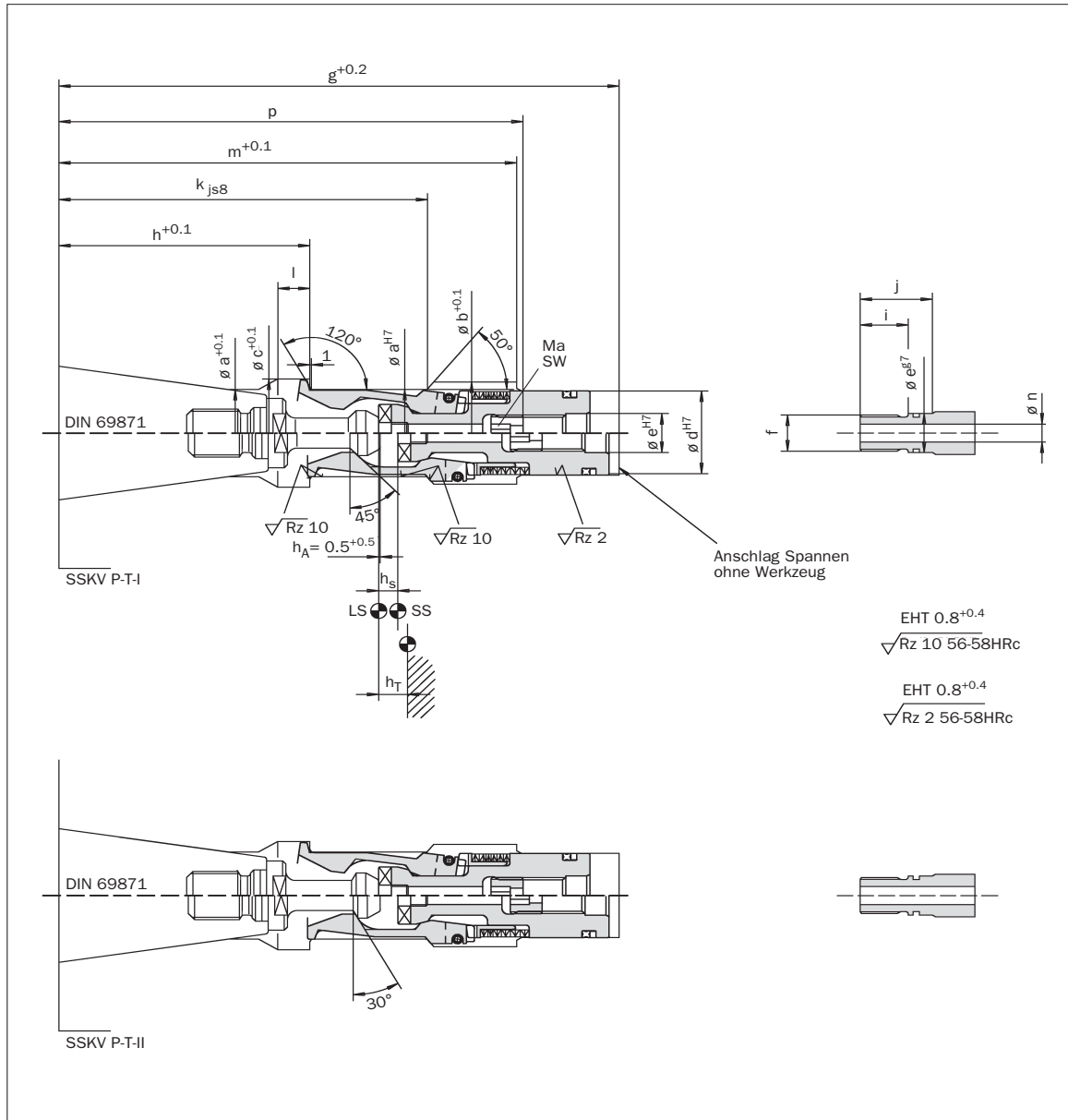

Maße | Technische Daten
Dimensions | Technical Data

Typ Type	a	b	c	d	e	f	g	h	i	j	k	l	m	n	p	h _T	h _S	F _{S max} kN	SW mm	M _A Nm
SSKV P 40T-I	29	34	36	28	13	M 12 x 1,0	175	78,40	15	22,5	115,0	10	143	6	145	9	6	18	5	30
SSKV P 40T-II	29	34	36	28	13	M 12 x 1,0	175	78,40	15	22,5	115,0	10	143	6	145	9	6	18	5	30
SSKV P 50T-I	44	50	54	38	17	M 16 x 1,5	251	117,75	19	25,0	176,75	16	209	7	214	12	9	35	6	30
SSKV P 50T-II	44	50	54	38	17	M 16 x 1,5	251	117,75	19	25,0	176,75	16	209	7	214	12	9	35	6	30