

HLZ

Hydraulikzylinder
Hydraulic Cylinder**Anwendung**

HLZ-Hydraulikzylinder sind im Zusammenhang mit federbetätigten Werkzeugspanneinrichtungen zum Lösen und Ausstoßen der Steilkegelwerkzeuge bestimmt und für den stationären Anbau vorgesehen.

Konstruktionsmerkmale

Der äußerst kompakte Hydraulikzylinder weist einen Hohlkolben auf, der nach Überbrückung des Spaltes, der zwischen drehender Spindel und dem stationären Zylinderkörper gegeben ist, auf die Zugstange oder das Zugrohr trifft, das damit verbundene Federelement zusammendrückt und den Werkzeugschaft ausstößt. Mit dem Spannen kehrt der Kolben in seine Ruhelage zurück, wobei kräftige Druckfedern für den Festanschlag und damit für den definierten Spalt sorgen.

Der Hohlkolben ist für die Aufnahme einer Kühlschmiermitteldrehführung ausgelegt.

Eine Positionskontrolleinrichtung ist auf Wunsch lieferbar.

Kurzzeichen

F_{Dmax}	kN	Druckkraft
P_{Dmax}	bar	Lösedruck
e	mm	Kolbenhub

D	Hydraulikanschluß Druck
EN	Entlüftung

WK	Positionskontrolleinrichtung (Option)
----	---------------------------------------

S_1	Sensor 'Spannposition'
S_2	Sensor 'Ausstoßposition'

KSM	Kühlschmiermitteldrehführung (Option)
-----	---------------------------------------

Bestellbeispiel

HLZ 95-7.5

Lieferumfang

Hydraulikzylinder nach Datenblatt

Anmerkung

Sofern kein Hydraulikaggregat zur Verfügung steht, ist der Hydraulikzylinder HLZ mit dem Druckübersetzer HDT zu betreiben.

Application

HLZ hydraulic cylinders, in conjunction with spring actuated tool clamping and chucking devices, are intended for release and ejection of steep taper tooling and for stationary mounting.

Design features

The extremely compact hydraulic cylinder features a hollow piston which, after spanning the gap between the rotating spindle and stationary cylinder body, hits the draw bar or draw tube which compresses the spring elements connected to it and ejects the tool. During clamping the piston returns to its home position, whereby strong pressure springs provide the fixed stop and, thus, the defined gap.

The hollow piston is designed for accommodating a rotary coolant lead-in.

A position control device is available on request.

Abbreviation

F_{Dmax}	kN	Pressure force
P_{Dmax}	bar	Release pressure
e	mm	Piston stroke

D	Hydraulic connection pressure
EN	Venting

WK	Position control device (option)
----	----------------------------------

S_1	Sensor 'Clamping position'
S_2	Sensor 'Ejection position'

KSM	Rotary coolant lead-in (option)
-----	---------------------------------

Ordering example

HLZ 95-7.5

Delivery scope

Hydraulic cylinder as per data sheet

Comment

If no hydraulic unit is available, the hydraulic cylinder HLZ can be operated by the pressure intensifier HDT.

HLZ

Hydraulikzylinder
Hydraulic Cylinder

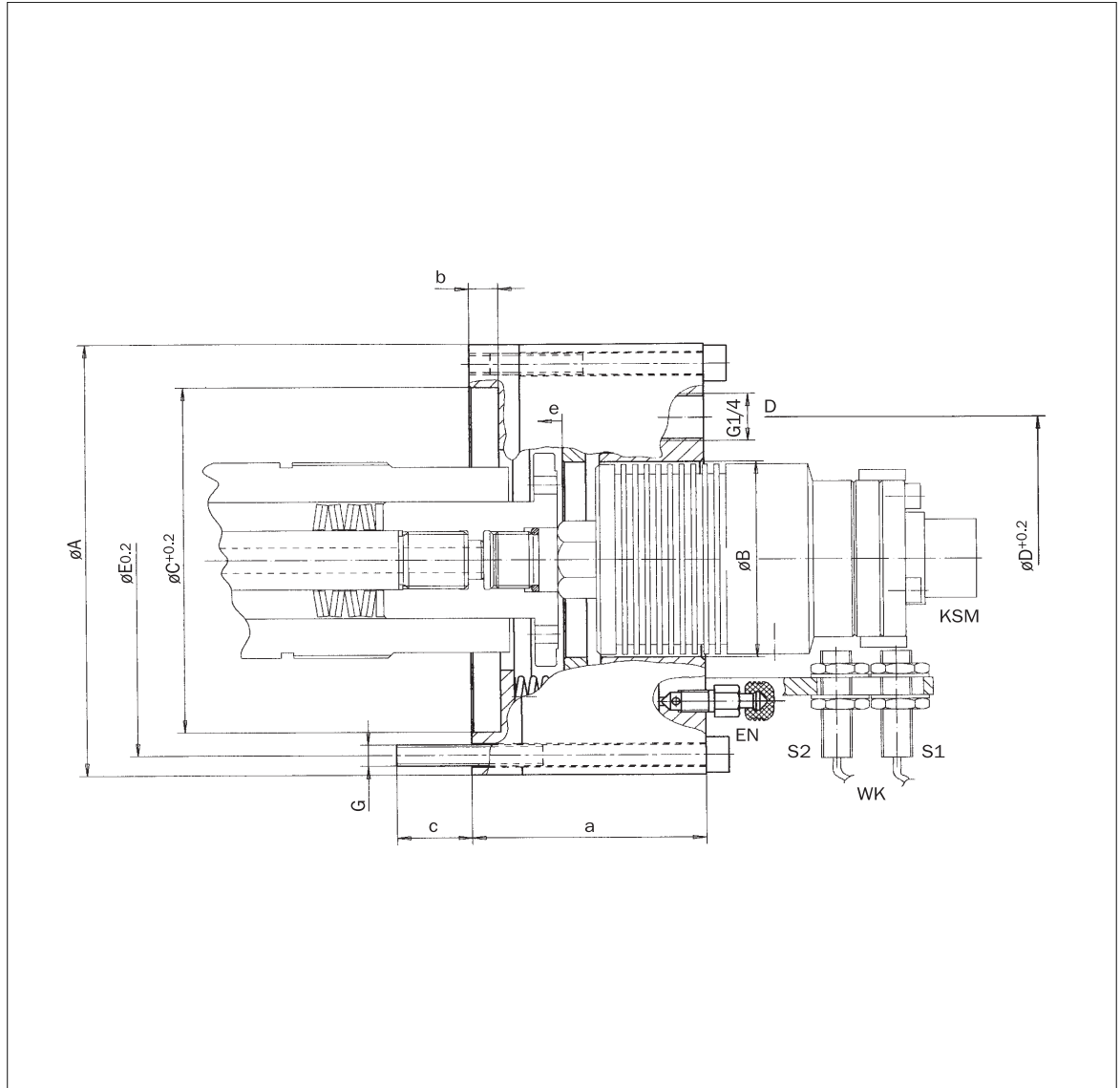

Maße | Technische Daten
Dimensions | Technical Data

Typ Type	A	B	C	D	E	G	a	b	c	e	F _D kN	P _D bar	P _{max} bar
HLZ 95-7.5	121 g6	55	97	80	110	M 6 (6 x 60°)	64,0	11	21,0	7,5	22	52	100
HLZ 120-9	140 g6	55	–	90	130	M 6 (12 x 30°)	52,5	–	7,5	9,0	56	70	100
HLZ 140-14	170 g6	55	–	110	155	M 8 (12 x 30°)	61,5	–	13,5	14,0	120	100	100

Zuordnung Spannsatzgrößen
Arrangement to gripper sizes

Typ Type	SSK...	HSS	HK/HKR	HSH	CAPTO
HLZ 95-7.5	30 – 40	30 – 38		19 – 48	C4
HLZ 120-9	50	48 – 60	30 – 38	60 – 75	C5, C6
HLZ 140-14	60	75	48 – 75	95	C8